



REKA

Maskinfabrikken REKA A/S . Vestvej 7 . DK-9600 Aars . Tlf. (+45) 98 62 40 11 . Telefax (+45) 98 62 40 71
E-mail: reka@reka.com . Web: www.reka.com

REKA kedel, type HKRST med KS brændselsmagasin

FYRINGSMATERIALE: Korn, kul, brændselspiller m.m. Fugtindhold op til 30%.
Kun til brændsel der triller af sig selv.

Anlægget består af:

REKA tretræk-røgrørs-stålpladekedel med åben bund, isoleret med A-batts og beklædt med stål- og plast-isolbelagt plade.

Kedelfundament med verdens mindste indbyggede bevægelige trapperist (som bevirker, at korn, kornafrens og halmpiller, som giver en hård slagge, klares uden problemer, netop fordi slaggen er i bevægelse og derved ikke brænder fast). Fyrboxen er foret med ildfast materiale i sider og top. Blæser for primær/sekundær forvarmet luft. Halvautomatisk askeudtag, idet asken selv vandrer frem til den vandkølede frontlåde.

NB! Automatisk askeudtag kan påmonteres.

EI-tavle (3x400 Volt + N + J og med 10A forsikringer) Elektronisk styretavle med forprogrammeret brændselsvalg samt iltmåling.

Stoker type KS består af 200 ltr. brændselsmagasin med låg, indfødningsnegl, sprinkleranlæg m.m.

Denne stoker kan også leveres med 1000 mm længere indfødningsnegl.

Brændselsmagasinet skal altid lukkes efter påfyldning for at undgå tilbagebrand.

Anlægget kan køre med både åben og lukket ekspansion.

Ved fyrrums størrelse, tag højde for plads bag brændselsmagasinet for påfyldning af brændsel - ligeledes skal der være plads foran fyrret for rensning af kedel og askeudtømning.

Anlægget er meget servicevenligt, robust, enkelt og kraftigt i sin konstruktion - dette maximierer levetiden samt sænker driftsomkostningerne. Testet hos Dansk Teknologisk Institut i Aarhus og TÜV i Tyskland.

Miljørigtig forbrænding med en virkningsgrad på 92%.

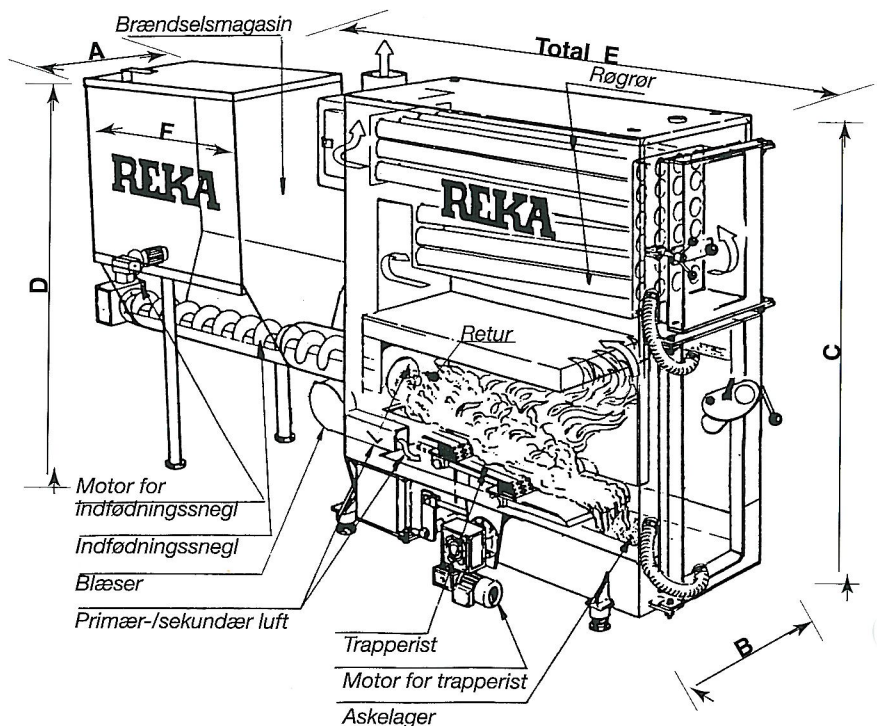

TYPE	YDELSE		HOVEDMÅL I MM							Studs frem/retur	Røgrør udvendig
	Kcal/h	kW	A	B	C	D	E	F			
20	17.000	20	620	700	1250	1330	2700	620	1"	Ø 215	
30	26.000	30	620	700	1430	1330	2700	620	1"	Ø 215	
60	50.000	60	620	800	1430	1330	2700	620	1"	Ø 215	

REKA

Maskinfabrikken REKA A/S
Vestvej 7
DK-9600 Aars
Tlf. (+45) 98 62 40 11
Telefax (+45) 98 62 40 71
Bankforbindelse: Den Danske Bank - Aars afd.

FORHANDLER: